

Koulunkäynti ennen, nyt ja tulevaisuudessa

AIKAMATKA

Jyväskylän seminaarin mallikouluun



Jyväskylän kasvatustieteellisen korkeakoulun harjoituskoulun III B-luokka oppitunnilla 1950-luvun alkupuolella, harjoituskoulunopettaja Hilka Ahomäki oikealla. Tiedemuseon kuva-arkisto.

Mallikoululaisen tehtävävihko
Luokat 2–3

Nimi: _____

ENNAKKOTEHTÄVÄT

1. Kansakoulun oppiaineet

Tarkastelkaa alla olevaa esimerkkiä vanhasta kansakoulun aikaisesta 2. luokan lukujärjestyksestä. Verratkaa sitä omaan lukujärjestykseenne alla olevien kysymysten avulla.

1. Mitä eri oppiaineita kansakoulussa on opiskeltu?
2. Mitkä oppiaineet ovat samoja nykyisten oppiaineiden kanssa?
3. Mitkä oppiaineet kuulostavat vierailta?
4. Miten eri oppiaineiden nimet ovat muuttuneet?
5. Mikä oppiaine kuulostaa vaikealta?
6. Mikä oppiaine kuulostaa mielenkiintoiselta?
7. Minkä oppiaineen tunnille haluaisit osallistua? Miksi?

<i>Klo</i>	<i>Maanantai</i>	<i>Tiistai</i>	<i>Keskiviikko</i>	<i>Torstai</i>	<i>Perjantai</i>	<i>Lauantai</i>
<i>8-9</i>						
<i>9-10</i>	<i>Uskontoa</i>	<i>Voimistelua</i>	<i>Historiaa</i>	<i>Historiaa</i>	<i>Laulua</i>	<i>Mittausoppia</i>
<i>10-11</i>	<i>Laskentoa</i>	<i>Äidinkieltä</i>	<i>Voimistelua</i>	<i>Kaunokirjoitusta</i>	<i>Uskontoa</i>	<i>Piirustusta</i>
<i>11-12</i>	<i>Äidinkieltä</i>	<i>Laskentoa</i>	<i>Mittausoppia</i>	<i>Laskentoa</i>	<i>Kaunokirjoitusta</i>	<i>Piirustusta</i>
<i>12-13</i>	<i>Käsityötä</i>	<i>Luonnontiedettä</i>	<i>Maantietoa</i>	<i>Luonnontiedettä</i>	<i>Laskentoa</i>	<i>Historiaa</i>
<i>13-14</i>	<i>Käsityötä</i>	<i>Laulua</i>	<i>Äidinkieltä</i>	<i>Käsityötä</i>	<i>Historiaa</i>	<i>Uskontoa</i>
<i>14-15</i>	<i>Käsityötä</i>		<i>Uskontoa</i>	<i>Käsityötä</i>		
<i>15-16</i>						

2. Kouluruokailu kansakoulussa

Tarkastelkaa viereistä esimerkkiä kansakoulun aikaisesta viikon ruokalistasta. Verratkaa ruokalistaa oman koulunne nykyiseen viikon ruokalistaan. Millä tavoin listan eri ruuat eroavat nykyisestä koulu-ruuasta? Miten kouluruokailu on mielestänne muuttunut?

RUOKALISTA

Maanantaina:	Kaurapuuro
Tiistaina:	Mannavelli
Keskiviikkona:	Kaalikeitto
Torstaina:	Hernekeitto
Perjantaina:	Perunamuhennos ja kastike
Lauantaina:	Ruismarjapuuro

SOIHDUSSA: KOULUPÄIVÄ MALLIKOULUSSA

Rasti 1: Voimistellaan!

Tällä rastilla harjoitellaan voimistelu-
liikkeitä, joita mallikoulun oppilaatkin
ovat harjoitelleet voimistelutunneil-
laan. Katsokaa pussista löytyvistä
kuvakorteista mallia eri liikkeisiin ja
asentoihin ja harjoitelkaa niitä yh-
dessä!



Harjoituskoulun oppilaat toimivat malleina seminaarin voimistelun lehtori Arvo Vartian oppikirjojen kuvituksessa 1910- ja 1920-luvulla. Tiedemuseon kuvaarkisto.

Rasti 2: Rakennetaan Fröbelin palikoilla!

Tällä rastilla rakennetaan erilaisia ra-
kennelmia Fröbelin palikoilla! Nosta-
kaa vuorotellen pussista yksi sana-
kortti, lukekaa se ääneen ja kokeilkaa
rakentaa kortissa lukema sana Fröbe-
lin palikoilla.



Rasti 3: Piirretään mallista!

Jyväskylän seminaarin mallikoulun
oppilaat harjoittelivat piirustuksen
tunneilla mallista piirtämistä. Har-
joitelkaa tekin nyt mallikoululaisten
tapaan piirtämään mallista! Käyt-
täkää rastilta löytyviä papereita ja
kyniä ja tehkää niiden avulla niin
tarkat luonnokset perhosesta kuin
osaatte!



Rasti 4: Tehdään käsitöitä!

Korista löydätte aloitettuja käsitöitä. Jatka-
kaa käsitöitä taitojenne mukaan. Kysykää
tarvittaessa neuvoa opettajalta!

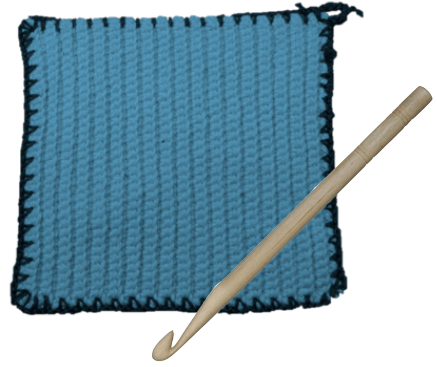

Rasti 5: Kirjoitetaan rihvelitauluihin!

Tältä rastilta löydätte rihvelitaulut ja liidut. Jyväskylän seminaarin malli-
koulun oppilaat käyttivät sellaisia koulutehtävien kirjoittamiseen. Harjoi-
telkaa kirjoittamaan kirjaimia ja eri sanoja rihvelitauluihin! Käyttäisittekö
niitä mieluummin koulussa vihkojen ja kynien sijaan?

A B C D E F G H

Rasti 6: Harjoitellaan laskentoa!

Tällä rastilla pelataan kuuluisaa suomalaista peliä eli Fortunaa! Sitä
käytettiin ennen kouluissa apuna matematiikan opetuksessa. Pelatkaa
vuorotellen kierrokset peliä ja laskekaa omat pisteenne yhteen. Kuka saa
eniten pisteitä? Harjoitelkaa laskentoa myös helmitaulun avulla!

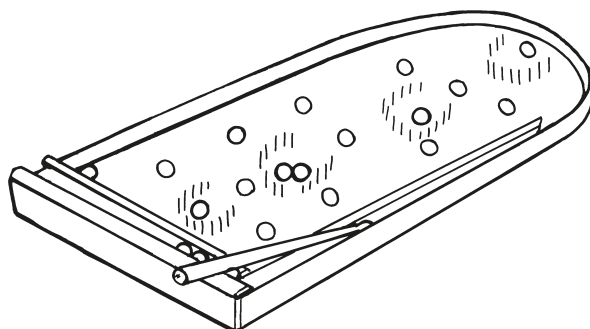

JATKOTEHTÄVÄT

1. Tulevaisuuden lukujärjestys

Pohdi millaisia oppiaineita opetetaan koulussa 100 vuoden päästä. Mitä perinteisiä oppiaineita opetetaan vielä tulevaisuudessakin? Mitä uusia oppiaineita lukujärjestykseen kuuluu ja mitkä oppiaineet ehkä korvaantuvat uusilla? Suunnittele ajatustesi pohjalta uusi tulevaisuuden lukujärjestys. Käytä rohkeasti mielikuvitusta!

Klo	Maanantai	Tiistai	Keskiviikko	Torstai	Perjantai

2. Tulevaisuuden kouluruoka

Pohdi millaisia ruokia koulussa syödään 100 vuoden päästä. Onko kouluissa silloin enemmän kasvisruokaa? Syödäänkö lihaa enää ollenkaan vai onko se korvattu esimerkiksi hyönteisillä? Onko koulussa paljon herkkipäiviä? Käytä mielikuvitustasi ja suunnittele viikon ruokalista tulevaisuuden kouluun!

Maanantai	
Tiistai	
Keskiviikko	
Torstai	
Perjantai	